

Test de la LED

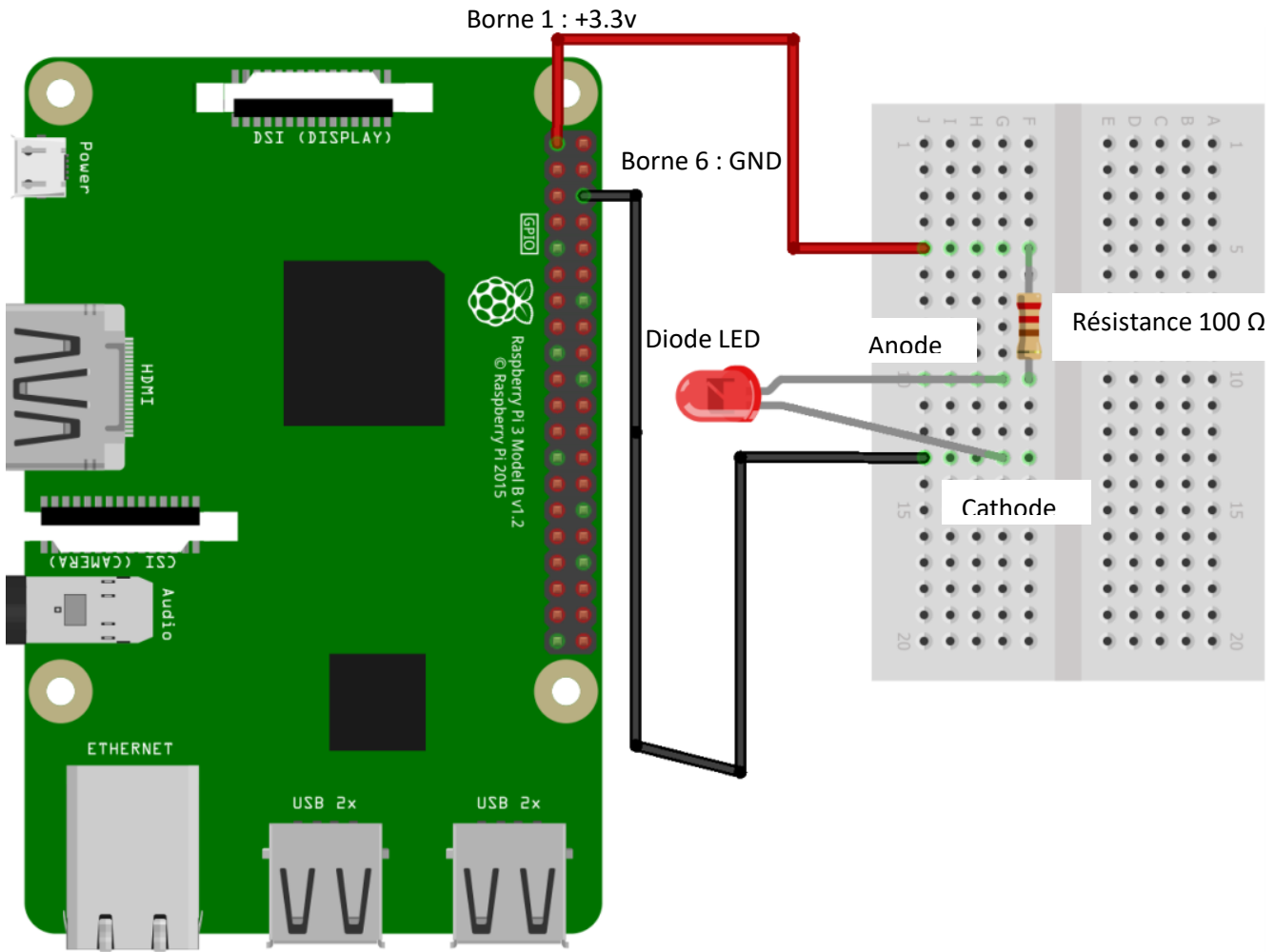

On teste d'abord le bon fonctionnement du montage en reliant la LED entre +3.3v et masse.

Lorsqu'on a vérifié le fonctionnement, on peut relier l'anode de la LED au GPIO 24

